

Zubehör Maschinenschraubstöcke

Accessoires pour étaux de machine | Accessories for machine vices



Im Grossen denken -
im Kleinsten präzisieren.

Zubehör Maschinenschraubstöcke

Accessoires pour étaux de machine | Accessories for machine vices

Mit dem Pendelbackensystem erreichen Sie bei schrägen oder gekrümmten Werkstücken eine sichere 4-Punkte-Spannung. Über die steif ausgeführte Adapterplatte mit grosser Wirkfläche haben Sie eine optimale Kraftübertragung ins Werkstück.

Avec le système de mâchoires pendulaires vous obtenez un serrage sûr à 4 points sur des pièces d'usinage obliques ou bombés. Via la plaque d'adaptation rigide à grande surface active vous avez une transmission de force optimale dans la pièce à usiner.

With the pendulum jaw system, you will achieve safe 4-point clamping for oblique or curved workpieces. The rigid adapter plate with a large effective area will provide you with optimal power transmission into the workpiece.

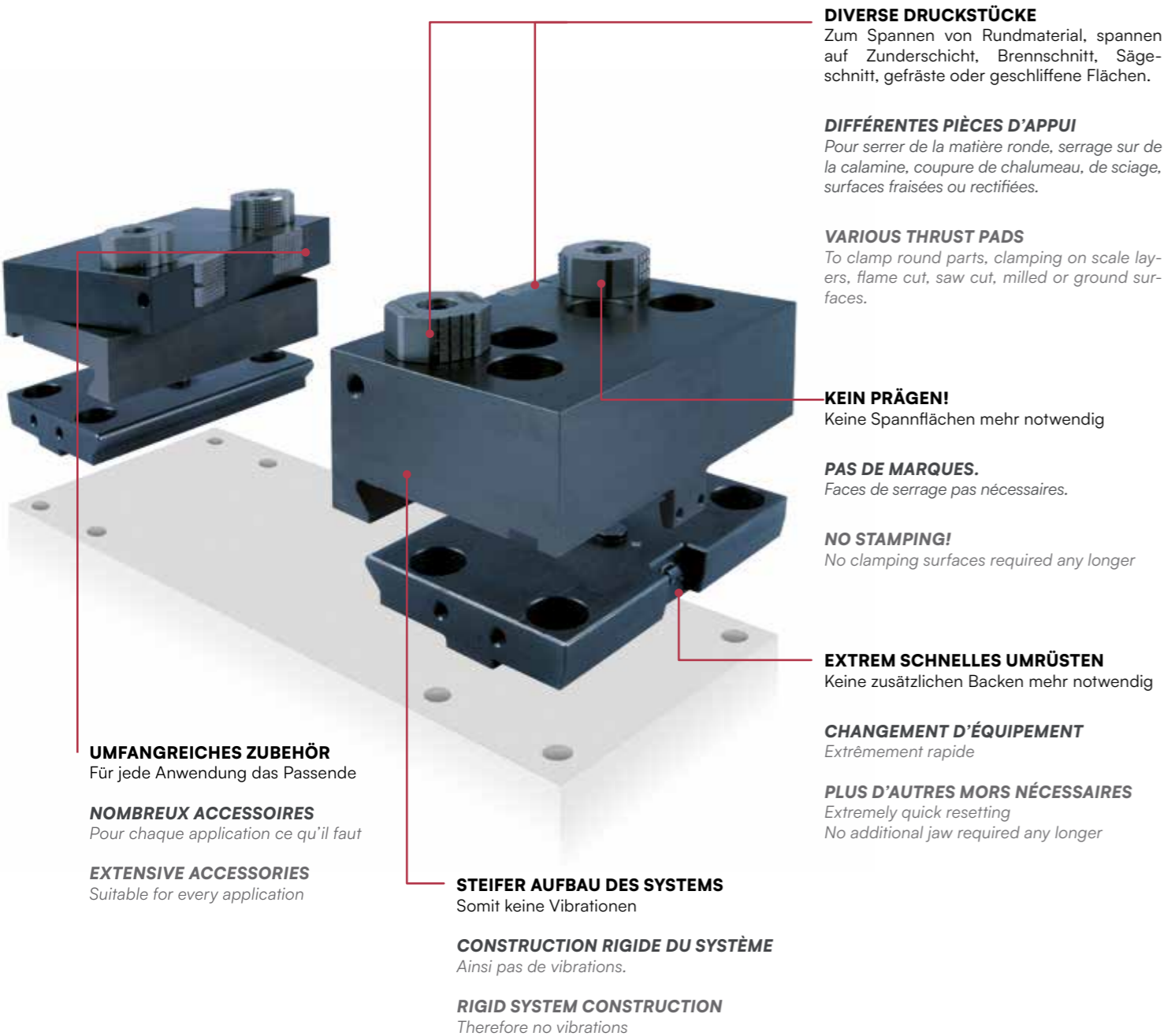

DIVERSE DRUCKSTÜCKE

Zum Spannen von Rundmaterial, spannen auf Zunderschicht, Brennschnitt, Sägeschnitt, gefräste oder geschliffene Flächen.

DIFFÉRENTES PIÈCES D'APPUI

Pour serrer de la matière ronde, serrage sur de la calamine, coupure de chalumeau, de sciage, surfaces fraisées ou rectifiées.

VARIOUS THRUST PADS

To clamp round parts, clamping on scale layers, flame cut, saw cut, milled or ground surfaces.

KEIN PRÄGEN!

Keine Spannflächen mehr notwendig

PAS DE MARQUES.

Faces de serrage pas nécessaires.

NO STAMPING!

No clamping surfaces required any longer

EXTREM SCHNELLES UMRÜSTEN

Keine zusätzlichen Backen mehr notwendig

CHANGEMENT D'ÉQUIPEMENT

Extrêmement rapide

PLUS D'AUTRES MORS NÉCESSAIRES

Extremely quick resetting
No additional jaw required any longer

STEIFER AUFBAU DES SYSTEMS

Somit keine Vibrationen

CONSTRUCTION RIGIDE DU SYSTÈME

Ainsi pas de vibrations.

RIGID SYSTEM CONSTRUCTION

Therefore no vibrations

UMFANGREICHES ZUBEHÖR
Für jede Anwendung das Passende

NOMBREUX ACCESSOIRES
Pour chaque application ce qu'il faut

EXTENSIVE ACCESSORIES
Suitable for every application

Vorteile:

- Rohteilspannung und 2. Aufspannung
- Kurze Spann- zu Spannzeiten
- Unter verschiedenen Schraubstöcken austausch- und einsetzbar
- Kostenreduzierung im Materialeinkauf, da ideal für die Rohteilspannung
- Aufbewahrung in praktischem Systemkoffer

Avantages:

- Serrage de pièces brutes et 2ème serrage
- Temps de serrage court
- échangeable et utilisable entre divers étaux
- Réduction des coûts d'achat de matière car idéal pour le serrage de pièces brutes
- Stockage dans un coffret système pratique

Advantages:

- Blank clamping and 2nd clamping
- Short chip-cutting to chipcutting times
- Quick jaw changing system can be exchanged and used under various vices
- Cost reductions in material purchasing since ideal for blank clamping
- Storage in a practical system case

Modularer Aufbau | Construction modulaire | Modular construction

Aufsatzbacken und Zubehör

Mâchoires et accessoires

Exchangeable jaws and accessories

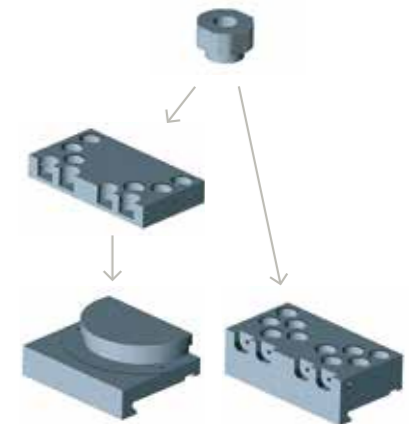

(Katalog) Seite | Page | Page 158

Grundbacken System 3

Machoirs de base System 3

Base jaws System 3

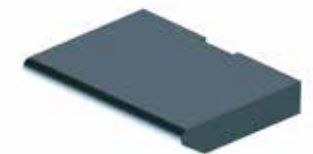

(Katalog) Seite | Page | Page 164

Maschinenschraubstock nach Wahl

Étau de machine à choix

Machine vice by choice





(Katalog) Seite | Page | Page 164

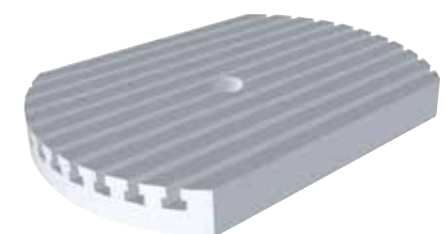

Maschinentisch

Table de machine

Machine tabl

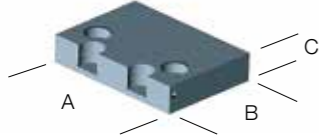
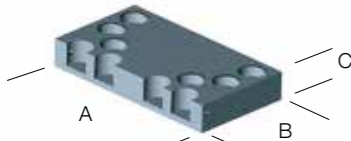
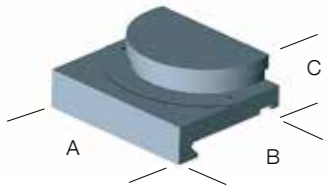
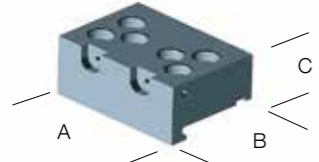
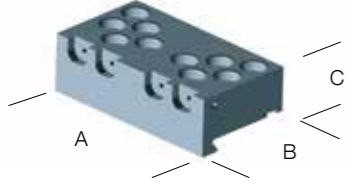

	Bezeichnung Description Description	Artikelnummer Numéro d'article Article No.		Passend auf Adapté au Fits to	Lieferumfang Eléments livrés Scope of Delivery
				Grundbacken Mors de base Base jaws System 3	
	Set hemo Pendelbacke 140 mm Teilausstattung <i>Set hemo mâchoire pendulaire 140 mm</i> Équipement partiel <i>Set hemo swinging jaw 140 mm</i> Partial equipment	102093		●	1x Koffer hemo, 1x Adapterplatte, 1x Pendelplatte, 1x Festbacke, 4x Universal Druckstück, 2x Druckstück flach geriffelt, 2x Einsatz flach geriffelt <i>1x coffre hemo, 1x plaque d'adaptation, 1x plaque pendulaire, 1x mâchoire fixe, 4x pièce d'appui universel, 2x pièce d'appui rainuré plat, 2x insert rainuré plat</i> <i>1 hemo case, 1 adapter plate, 1 pendulum plate, 1 fixed jaw, 4 universal thrust pads, 2 thrust pads, shallow-corrugated, 2 inserts shallow-corrugated</i>
	Set hemo Pendelbacke 180 mm Teilausstattung <i>Set hemo mâchoire pendulaire 180 mm</i> Équipement partiel <i>Set hemo swinging jaw 180 mm</i> Partial equipment	102094		●	1x Koffer hemo, 1x Adapterplatte, 1x Pendelplatte, 1x Festbacke, 4x Universal Druckstück, 2x Druckstück flach geriffelt, 2x Einsatz flach geriffelt <i>1x coffre hemo, 1x plaque d'adaptation, 1x plaque pendulaire, 1x mâchoire fixe, 4x pièce d'appui universel, 2x pièce d'appui rainuré plat, 2x insert rainuré plat</i> <i>1 hemo case, 1 adapter plate, 1 pendulum plate, 1 fixed jaw, 4 universal thrust pads, 2 thrust pads, shallow-corrugated, 2 inserts shallow-corrugated</i>
	Set hemo Pendelbacke 140 mm Vollausstattung <i>Set hemo mâchoire pendulaire 140 mm</i> Équipement complet <i>Set hemo swinging jaw 140 mm</i> Full equipment	102167		●	1x Koffer hemo, 1x Adapterplatte, 1x Pendelplatte, 1x Festbacke, 4x Universal Druckstück, 2x Druckstück flach geriffelt, 2x Druckstück spitz geriffelt, 2x Druckstück flach, 2x Druckstück grip, 2x Einsatz flach geriffelt, 2x Einsatz spitz geriffelt, 2x Einsatz flach, 2x Einsatz grip <i>1x coffre hemo, 1x plaque d'adaptation, 1x plaque pendulaire, 1x mâchoire fixe, 4x pièce d'appui universel, 2x pièce d'appui rainuré plat, 2x pièce d'appui rainuré pointu, 2x pièce d'appui plat, 2x pièce d'appui accrocheur, 2x insert rainuré plat, 2x insert rainuré pointu, 2x insert plat, 2x insert accrocheur</i> <i>1 hemo case, 1 adapter plate, 1 pendulum plate, 1 fixed jaw, 4 universal thrust pads, 2 thrust pads, shallow-corrugated, 2 thrust pads, serrated, 2 thrust pads, flat, 2 thrust pads, grip, 2 inserts, shallow-corrugated, 2 inserts, serrated, 2 inserts, flat, 2 inserts, grip</i>
	Set hemo Pendelbacke 180 mm Vollausstattung <i>Set hemo mâchoire pendulaire 180 mm</i> Équipement complet <i>Set hemo swinging jaw 180 mm</i> Full equipment	102168		●	1x Koffer hemo, 1x Adapterplatte, 1x Pendelplatte, 1x Festbacke, 4x Universal Druckstück, 2x Druckstück flach geriffelt, 2x Druckstück spitz geriffelt, 2x Druckstück flach, 2x Druckstück grip, 2x Einsatz flach geriffelt, 2x Einsatz spitz geriffelt, 2x Einsatz flach, 2x Einsatz grip <i>1x coffre hemo, 1x plaque d'adaptation, 1x plaque pendulaire, 1x mâchoire fixe, 4x pièce d'appui universel, 2x pièce d'appui rainuré plat, 2x pièce d'appui rainuré pointu, 2x pièce d'appui plat, 2x pièce d'appui accrocheur, 2x insert rainuré plat, 2x insert rainuré pointu, 2x insert plat, 2x insert accrocheur</i> <i>1 hemo case, 1 adapter plate, 1 pendulum plate, 1 fixed jaw, 4 universal thrust pads, 2 thrust pads, shallow-corrugated, 2 thrust pads, serrated, 2 thrust pads, flat, 2 thrust pads, grip, 2 inserts, shallow-corrugated, 2 inserts, serrated, 2 inserts, flat, 2 inserts, grip</i>

	Bezeichnung <i>Description</i> <i>Description</i>	Artikelnummer <i>Numéro d'article</i> <i>Article No.</i>	Masse (mm) <i>Dimensions (mm)</i> <i>Dimensions (mm)</i>			Passend auf <i>Adapté au</i> <i>Fits to</i>
			A	B	C	
	Pendelplatte 140 mm ohne Druckstücke <i>Mors pendulaire 140 mm</i> <i>ans pièces d'appui</i> <i>Pendulum jaw 140 mm</i> <i>without thrust pads</i>	102089	140	98	26.5	● Grundbacken <i>Mors de base Base jaws</i> <i>System 3</i>
	Pendelplatte 180 mm ohne Druckstücke <i>Mors pendulaire 180 mm</i> <i>ans pièces d'appui</i> <i>Pendulum jaw 180 mm</i> <i>without thrust pads</i>	102090	180	98	26.5	●
	Adapterplatte für Pendelbacke <i>Plaque d'adaptation</i> <i>pour mâchoire pendulaire</i> <i>Adapter plate</i> <i>for pendulum jaw</i>	102088	140	98	36.5	●
	Festbacke 140 mm für Einsätze <i>Mors fixe 140 mm</i> <i>pour mors adaptée</i> <i>Fixed jaw 140 mm</i> <i>for attachable jaw step</i>	102091	140	98	43	●
	Festbacke 180 mm für Einsätze <i>Mors fixe 180 mm</i> <i>pour mors adaptée</i> <i>Fixed jaw 180 mm</i> <i>for attachable jaw step</i>	102092	180	98	43	●
	Ausheber <i>Levier</i> <i>Lifter</i>	102402	-	-	-	●

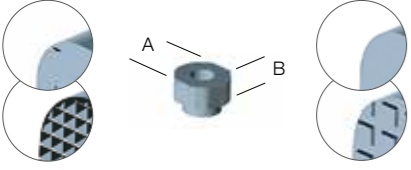
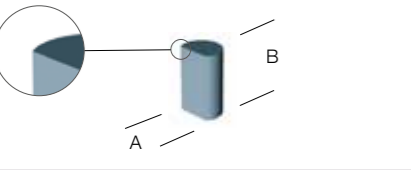
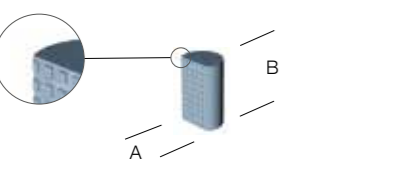
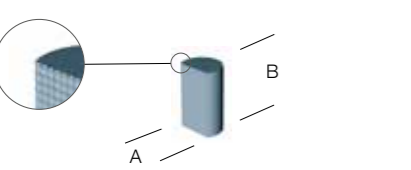
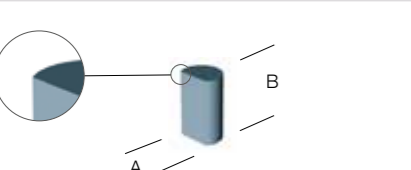
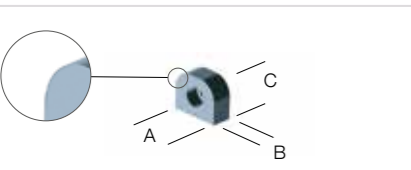
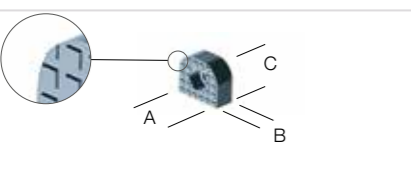
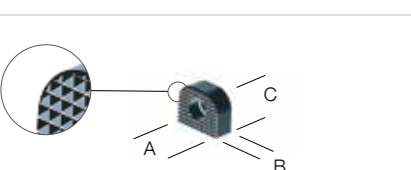
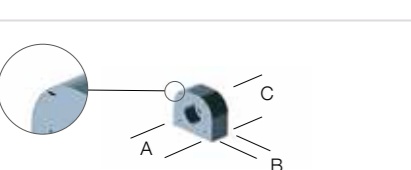
	Bezeichnung <i>Description</i> <i>Description</i>	Artikelnummer <i>Numéro d'article</i> <i>Article No.</i>	Masse (mm) <i>Dimensions (mm)</i> <i>Dimensions (mm)</i>			Passend auf <i>Adapté au</i> <i>Fits to</i>	Lieferumfang <i>Éléments livrés</i> <i>Scope of Delivery</i>
			A	B	C		
	Druckstück universal <i>Pièce d'appui universel</i> <i>Thrust pad universal</i>	101972	33	15	-	●	1 Stück inkl. Befestigungsschraube <i>1 pièce, incl. vis de fixation</i> <i>1 piece, incl. fastening screw</i>
	Druckstück flach <i>Pièce d'appui plane</i> <i>Thrust pad flat</i>	100291	24.5	20.8	-	●	1 Stück inkl. Befestigungsschraube <i>1 pièce, incl. vis de fixation</i> <i>1 piece, incl. fastening screw</i>
	Druckstück flach geriffelt <i>Pièce d'appui à rainurage plat</i> <i>Thrust pad flat corrugation</i>	100254	24.5	20.8	-	●	1 Stück inkl. Befestigungsschraube <i>1 pièce, incl. vis de fixation</i> <i>1 piece, incl. fastening screw</i>
	Druckstück spitz geriffelt <i>Pièce d'appui à rainurage pointu</i> <i>Thrust pad pointed corrugation</i>	100255	24.5	20.8	-	●	1 Stück inkl. Befestigungsschraube <i>1 pièce, incl. vis de fixation</i> <i>1 piece, incl. fastening screw</i>
	Druckstück Grip <i>Pièce d'appui Accrochage</i> <i>Thrust pad Grip</i>	102121	24.5	20.8	-	●	1 Stück inkl. Befestigungsschraube <i>1 pièce, incl. vis de fixation</i> <i>1 piece, incl. fastening screw</i>
	Spanneinsatz flach <i>Insert de serrage plane</i> <i>Clamping insert flat</i>	102117	24.5	10	20	●	1 Stück inkl. Befestigungsschraube <i>1 pièce, incl. vis de fixation</i> <i>1 piece, incl. fastening screw</i>
	Spanneinsatz flach geriffelt <i>Insert de serrage à rainurage plat</i> <i>Clamping insert flat corrugation</i>	102113	24.5	10	20	●	1 Stück inkl. Befestigungsschraube <i>1 pièce, incl. vis de fixation</i> <i>1 piece, incl. fastening screw</i>
	Spanneinsatz spitz geriffelt <i>Insert de serrage à rainurage pointu</i> <i>Clamping insert pointed corrugation</i>	102115	24.5	10	20	●	1 Stück inkl. Befestigungsschraube <i>1 pièce, incl. vis de fixation</i> <i>1 piece, incl. fastening screw</i>
	Spanneinsatz Grip <i>Insert de serrage Accrochage</i> <i>Clamping insert Grip</i>	102119	24.5	10	20	●	1 Stück inkl. Befestigungsschraube <i>1 pièce, incl. vis de fixation</i> <i>1 piece, incl. fastening screw</i>

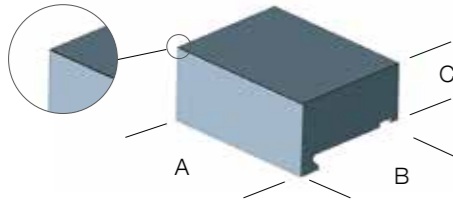
	Bezeichnung <i>Description</i> <i>Description</i>	Artikelnummer <i>Numéro d'article</i> <i>Article No.</i>		Masse (mm) <i>Dimensions (mm)</i> <i>Dimensions (mm)</i>			Passend auf <i>Adapté au</i> <i>Fits to</i>
		Stahl <i>Acifer</i> <i>Steel</i>	Aluminium <i>Aluminium</i> <i>Aluminium</i>	A	B	C	
	Weiche Backe <i>Mors doux</i> <i>Soft jaw</i>						Grundbacken <i>Mors de base</i> <i>Base jaw System 3</i>
		102256	102266	80	98	45	●
		102257	102267	90	98	45	●
		102258	102268	100	98	45	●
		102259	102269	125	98	45	●
		102260	102270	140	98	45	●
		102261	102271	160	98	45	●
		102262	102272	180	98	45	●
		102263	102273	200	98	45	●
		102264	102274	225	98	45	●
		102265	102275	250	98	45	●

Grundbacken | Mâchoires de base | Base jaws

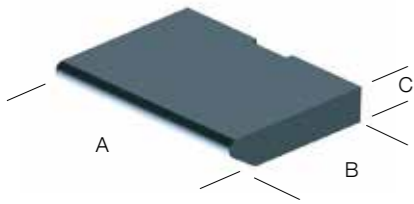
	Bezeichnung Description Description	Artikelnummer Numéro d'article Article No.	Masse (mm) Dimensions (mm) Dimensions (mm)			Passend auf Adapté au Fits to
			A	B	C	
	Grundbackensatz für Allmatic Centro Grip-125 Ensemble de mors de base pour Allmatic Centro Grip-125 Set of base jaws for Allmatic Centro Grip-125	102276	125	96	20	●
	Grundbackensatz für Allmatic Duo Plus-125 Ensemble de mors de base pour Allmatic Duo Plus-125 Set of base jaws for Allmatic Duo Plus-125	102278	125	96	20	●
	Grundbackensatz für Allmatic LC-125/TC-125 > Mai 98 Ensemble de mors de base pour Allmatic LC-125/TC-125 > Mai 98 Set of base jaws for Allmatic LC-125/TC-125 > Mai 98	102281	125	96	20	●
	Grundbackensatz für Allmatic LC-125/TC-125 ≤ April 98 Ensemble de mors de base pour Allmatic LC-125/TC-125 ≤ April 98 Set of base jaws for Allmatic LC-125/TC-125 ≤ April 98	102284	125	96	20	●
	Grundbackensatz für Allmatic Titan-125 Ensemble de mors de base pour Allmatic Titan-125 Set of base jaws for Allmatic Titan-125	102287	125	96	20	●
	Grundbackensatz für Allmatic T-Rex-125 (14 Nut) Ensemble de mors de base pour Allmatic T-Rex-125 (14 Nut) Set of base jaws for Allmatic T-Rex-125 (14 Nut)	102290	125	96	20	●
	Grundbackensatz für Allmatic T-Rex-125 (XL) Ensemble de mors de base pour Allmatic T-Rex-125 (XL) Set of base jaws for Allmatic T-Rex-125 (XL)	102293	125	96	20	●
	Grundbackensatz für Arnold Arno NC Twin 125 Ensemble de mors de base pour Arnold Arno NC Twin 125 Set of base jaws for Arnold Arno NC Twin 125	102296	125	96	20	●
	Grundbackensatz für Atorn mm-G125 Ensemble de mors de base pour Atorn mm-G125 Set of base jaws for Atorn mm-G125	102299	125	96	20	●
	Grundbackensatz für Fresmak Arnold MB2 125 Ensemble de mors de base pour Fresmak Arnold MB2 125 Set of base jaws for Fresmak Arnold MB2 125	102302	125	96	20	●
	Grundbackensatz für Fresmak Arnold Twin 125 Ensemble de mors de base pour Fresmak Arnold Twin 125 Set of base jaws for Fresmak Arnold Twin 125	102305	125	96	20	●
	Grundbackensatz für Garant NC125-LC Ensemble de mors de base pour Garant NC125-LC Set of base jaws for Garant NC125-LC	102308	125	96	20	●
	Grundbackensatz für Garant NC125-TC Ensemble de mors de base pour Garant NC125-TC Set of base jaws for Garant NC125-TC	102311	125	96	20	●
	Grundbackensatz für Garant Xpent 100 Ensemble de mors de base pour Garant Xpent 100 Set of base jaws for Garant Xpent 100	102477	100	96	20	●
	Grundbackensatz für Garant Xpent 125 Ensemble de mors de base pour Garant Xpent 125 Set of base jaws for Garant Xpent 125	102475	125	69	20	●
Grundbackensatz für Goody 125 alte Ausführung (ø12 mm, M10) Ensemble de mors de base pour Goody 125 alte Ausführung (ø12 mm, M10) Set of base jaws for Goody 125 alte Ausführung (ø12 mm, M10)	102314	125	96	20	●	
Grundbackensatz für Goody 125 neue Ausführung (ø12 mm, M12) Ensemble de mors de base pour Goody 125 neue Ausführung (ø12 mm, M12) Set of base jaws for Goody 125 neue Ausführung (ø12 mm, M12)	102316	125	96	20	●	
Grundbackensatz für Gressel Duogrip 100 Ensemble de mors de base pour Gressel Duogrip 100 Set of base jaws for Gressel Duogrip 100	102318	100	96	20	●	

Grundbacken | Mâchoires de base | Base jaws

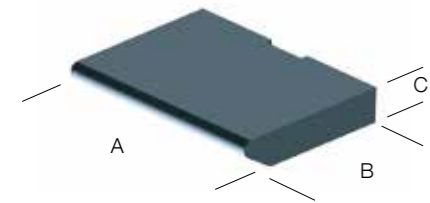

Bezeichnung Description Description	Artikelnummer Numéro d'article Article No.	Masse (mm) Dimensions (mm) Dimensions (mm)			Passend auf Adapté au Fits to
		A	B	C	
Grundbackensatz für Gressel Duogrip 125 Ensemble de mors de base pour Set of base jaws for	102321	125	96	20	●
Grundbackensatz für Gressel Grepos 5X Ensemble de mors de base pour Set of base jaws for	102324	125	96	20	●
Grundbackensatz für Gressel Gripos-100 Ensemble de mors de base pour Set of base jaws for	102326	100	96	20	●
Grundbackensatz für Gressel Gripos-125 Ensemble de mors de base pour Set of base jaws for	102329	125	96	20	●
Grundbackensatz für Hainbuch DUOK-125 Ensemble de mors de base pour Set of base jaws for	102332	125	96	20	●
Grundbackensatz für Hainbuch SYMOK-125 Ensemble de mors de base pour Set of base jaws for	102335	125	96	20	●
Grundbackensatz für hi-tec Ensemble de mors de base pour Set of base jaws for	102424	100	96	40	●
Grundbackensatz für Hilma DS-125, TS-125 Ensemble de mors de base pour Set of base jaws for	102337	125	96	20	●
Grundbackensatz für Hilma KNC 100 Ensemble de mors de base pour Set of base jaws for	102341	100	96	20	●
Grundbackensatz für Hilma KNC 125 Ensemble de mors de base pour Set of base jaws for	102344	125	69	20	●
Grundbackensatz für Hilma SCS 120 Ensemble de mors de base pour Set of base jaws for	102347	120	96	20	●
Grundbackensatz für Promat 125 Ensemble de mors de base pour Set of base jaws for	102349	125	96	20	●
Grundbackensatz für Röhm KZS-250 Ensemble de mors de base pour Set of base jaws for	102352	125	96	20	●
Grundbackensatz für Röhm NCZ-110 Ensemble de mors de base pour Set of base jaws for	102354	125	96	20	●
Grundbackensatz für Röhm RKD-125 Ensemble de mors de base pour Set of base jaws for	102356	125	96	20	●
Grundbackensatz für Röhm RKE-125, RKG-125 Ensemble de mors de base pour Set of base jaws for	102360	125	96	20	●
Grundbackensatz für Röhm RKZ-125 Ensemble de mors de base pour Set of base jaws for	102363	125	96	20	●
Grundbackensatz für SCHUNK Kontec KSD-100 Ensemble de mors de base pour Set of base jaws for	102365	100	96	20	●

Grundbacken | Mâchoires de base | Base jaws

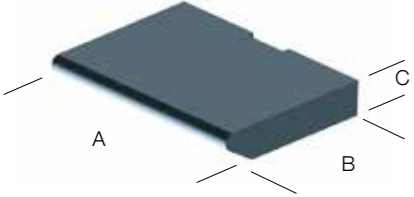
	Bezeichnung Description Description		Artikelnummer Numéro d'article Article No.	Masse (mm) Dimensions (mm) Dimensions (mm)			Passend auf Adapté au Fits to
				A	B	C	System 3
	Grundbackensatz für SCHUNK Kontec KSD-125 Ensemble de mors de base pour SCHUNK Kontec KSD-125 Set of base jaws for SCHUNK Kontec KSD-125		102368	125	96	20	●
	Grundbackensatz für SCHUNK Kontec KSG-100 Ensemble de mors de base pour SCHUNK Kontec KSG-100 Set of base jaws for SCHUNK Kontec KSG-100		102371	100	96	20	●
	Grundbackensatz für SCHUNK Kontec KSG-125 Ensemble de mors de base pour SCHUNK Kontec KSG-125 Set of base jaws for SCHUNK Kontec KSG-125		102374	125	96	20	●
	Grundbackensatz für SCHUNK Kontec KSX-125 Ensemble de mors de base pour SCHUNK Kontec KSX-125 Set of base jaws for SCHUNK Kontec KSX-125		102377	125	96	20	●
	Grundbackensatz für SCHUNK Kontec MTC-100 Ensemble de mors de base pour SCHUNK Kontec MTC-100 Set of base jaws for SCHUNK Kontec MTC-100		102379	100	96	20	●
	Grundbackensatz für SCHUNK KS/P/H/A/F-250 Ensemble de mors de base pour SCHUNK KS/P/H/A/F-250 Set of base jaws for SCHUNK KS/P/H/A/F-250		102382	125	96	20	●
	Grundbackensatz für WNT DSG-100 Ensemble de mors de base pour WNT DSG-100 Set of base jaws for WNT DSG-100		102384	100	96	20	●
	Grundbackensatz für WNT DSG-125 Ensemble de mors de base pour WNT DSG-125 Set of base jaws for WNT DSG-125		102387	125	96	20	●
	Grundbackensatz für WNT H5G-125 Ensemble de mors de base pour WNT H5G-125 Set of base jaws for WNT H5G-125		102390	125	96	20	●
	Grundbackensatz für WNT NCG-100 Ensemble de mors de base pour WNT NCG-100 Set of base jaws for WNT NCG-100		102392	100	96	20	●
	Grundbackensatz für WNT NCG-125 Ensemble de mors de base pour WNT NCG-125 Set of base jaws for WNT NCG-125		102395	125	96	20	●
	Grundbackensatz für WNT ZSG-100 Ensemble de mors de base pour WNT ZSG-100 Set of base jaws for WNT ZSG-100		102398	100	96	20	●
Grundbackensatz für WNT ZSG-125 Ensemble de mors de base pour WNT ZSG-125 Set of base jaws for WNT ZSG-125		102400	125	96	20	●	

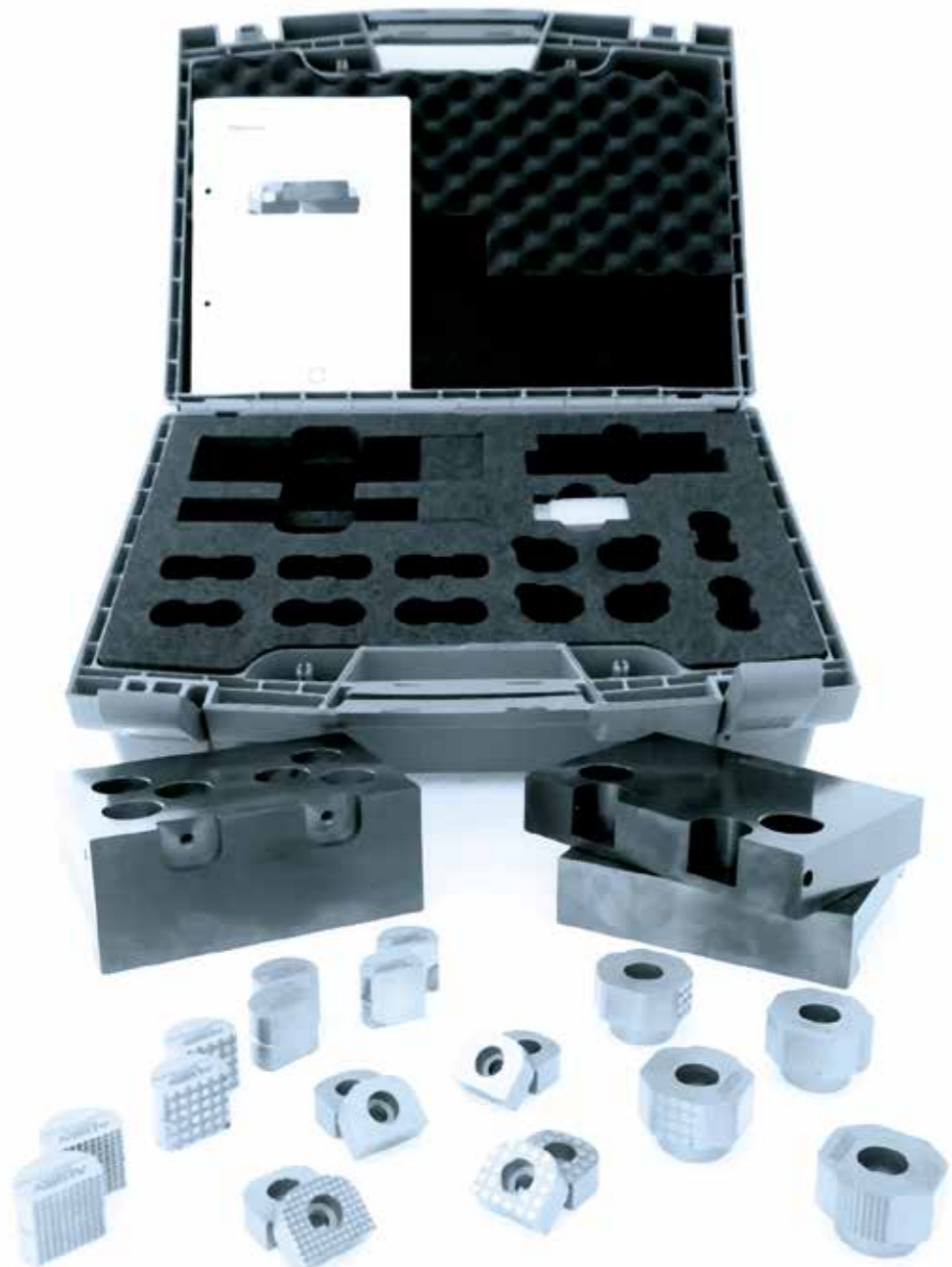

Stehen Sie vor weiteren Herausforderungen in Ihrer täglichen Arbeit?
 Wir bieten eine breite Palette an Spannmitteln und unterstützen Sie gerne mit der passenden Lösung. Besuchen Sie uns eine Mail auf info@hemo.ch oder rufen Sie uns an unter **+41 (0) 41 348 04 04**.
 Wir sind bereit für Ihre Herausforderungen!

Faites-vous face à de nouveaux défis dans votre travail quotidien ?
 Nous proposons une large gamme de solutions de serrage et vous accompagnons avec la solution adaptée. Envoyez-nous un e-mail à info@hemo.ch ou appelez-nous au **+41 (0) 41 348 04 04**.
 Nous sommes prêts à relever vos défis!

Are you facing further challenges in your daily work?
 We offer a wide range of clamping solutions and are happy to support you with the right solution. Send us an email at info@hemo.ch or call us at **+41 (0) 41 348 04 04**.
 We are ready for your challenges!

			
varia Mini	varia Plus	varia Polytec	varia G inverse
<p>Unsere Mini-Lösung für Ihre grossen Probleme Der kleine überzeugt durch 12kN Spannkraft und der gewohnten hemo Präzision von ≤ 0.01mm</p> <p>Notre solution mini pour vos grands problèmes Ce petit dispositif convainc par une force de serrage de 12 kN et la précision habituelle de hemo de $\leq 0,01$ mm.</p> <p>Our mini solution for your big problems The small one impresses with 12 kN clamping force and the usual hemo precision of ≤ 0.01 mm.</p>	<p>Willkommen in der Welt der Varianten Mit dem varia Plus haben wir die erfolgreiche varia Produktfamilie gestartet. Mehr Spannkraft, Zugänglichkeit, Präzision und Modularität für beste Ergebnisse.</p> <p>Bienvenue dans le monde des variantes Avec le varia Plus, nous avons lancé la famille de produits varia. Plus de force de serrage, d'accessibilité, de précision et de modularité pour des résultats optimaux.</p> <p>Welcome to the world of variants With varia Plus, we launched the successful varia product family. More clamping force, accessibility, precision, and modularity for optimal results.</p>	<p>Mit einem Klick von klein zu gross Mit einem Klick von klein zu gross. Die patentierte hemo Backenschnellverstellung erlaubt ein Umrüsten von minimaler zu maximaler Spannweite in Sekunden</p> <p>Système de réglage rapide des mors en un clic D'un clic, passez de petit à grand. Le système de réglage rapide des mors breveté de hemo permet de passer en quelques secondes de la plage de serrage minimale à la plage maximale.</p> <p>Quick jaw-adjustment unit with one click With a click from small to large. The patented hemo quick-jaw adjustment system allows switching from minimal to maximal clamping range in seconds.</p>	<p>Der niedrige Allrounder Ideal für tägliche Aufgaben im 3- und 5-Achsbereich. Die kompakte Bauweise bietet Flexibilität und Präzision in engen Arbeitsräumen und gewährleistet zuverlässige Leistung.</p> <p>Le modèle bas polyvalent Idéal pour les tâches quotidiennes en applications 3 et 5 axes. Sa conception compacte offre flexibilité et précision dans les espaces réduits tout en garantissant des performances fiables.</p> <p>The low-level allrounder Ideal for daily tasks in 3- and 5-axis applications. The compact design provides flexibility and precision in tight spaces while ensuring reliable performance.</p>
			
optima II	optima	basic	hi-tec
<p>Das kleine Kraftpaket Für die erste und zweite Aufspannung. Mit einer Spannkraft von 30 kN und einer Wiederholgenauigkeit von 0.01 mm.</p> <p>Le petit paquet de force Pour le premier et le deuxième serrage. Avec une force de serrage de 30 kN et une répétabilité de 0,01 mm.</p> <p>The small power pack For the first and second clamping processes, with a clamping power of 30 kN and a repeatability, precision and modularity for the best production results.</p>	<p>Der Preiswerte Bestens geeignet für Ihre Ansprüche in der ersten und zweiten Aufspannung bei einer Wiederholgenauigkeit von 0.01 mm.</p> <p>Le moins cher Parfaitement adapté aux exigences d'un premier et second serrage pour une épétabilité de 0.01 mm.</p> <p>The best value Perfectly meets your requirements, repeat accuracy of 0.01 mm in the first and second clamping assembly.</p>	<p>Der Allrounder Bestens geeignet für Ihre Ansprüche in der ersten und zweiten Aufspannung bei einer Wiederholgenauigkeit von 0.005mm.</p> <p>Le polyvalent Parfaitement adapté aux exigences d'un premier et second serrage pour une répétabilité de 0.005mm.</p> <p>The All-rounder Perfectly meets your requirements, repeat accuracy of 0.005 mm in the first and second clamping assembly.</p>	<p>Das Kraftpaket Kombiniert die Bedürfnisse bei der CNC-5-Achsen-Bearbeitung: eine Wiederholgenauigkeit von 0.003 mm und eine Spannkraft von 57 kN.</p> <p>Le puissant Combine les besoins pour un usinage à 5 axes sur commande numérique: une répétabilité de 0.003 mm et une force de serrage de 57 kN.</p> <p>The power horse Meets all the combined needs of CNC 5-axis machining: a repeat accuracy of 0.003 mm and a clamping force of 57 kN.</p>

Hersteller:

hemo AG

Dattenmattstrasse 12

CH-6010 Kriens

Telefon +41 (0) 41 348 04 04

info@hemo.ch

Folgen Sie uns auf



Vertrieb:

